

Optional/Optionnel/Opcional:

- Shims/Cales/Cuñas
- Furring Strips/Tasseaux/Listones de enrasar
- Drop Cloth/Toile de protection/Lona
- Mortar Cement/Mortier/Cemento mortero

Record your model number.
Noter le numéro de modèle.
Anote su número de modelo.



Follow all local plumbing and building codes.
Respecter tous les codes de plomberie et du bâtiment locaux.
Cumpla todos los códigos locales de plomería y construcción.

Install on an adequately supported subfloor.
If the subfloor is not level and access to shim is difficult, install with a 1" (25 mm) to 2" (51 mm) bed of mortar cement.
Effectuer l'installation sur un sous-plancher avec support adéquat.
Si le sous-plancher n'est pas à niveau et si l'accès à la pose de cales est difficile, installer avec un lit de ciment à maçonner de 1 po (25 mm) à 2 po (51 mm) d'épaisseur.
Instale sobre un subpiso que proporcione el soporte adecuado.
Si el subpiso no está nivelado y el acceso para colocar cuñas es difícil, instale sobre una capa de 1" (25 mm) a 2" (51 mm) de cemento mortero.

1 Construct a plumb stud pocket according to the roughing-in information on the back page.
Construire une ossature porteuse d'aplomb conformément aux renseignements fournis dans le plan de raccordement sur la page arrière.
Construya un encajonado de postes a plomo, conforme al diagrama de instalación al reverso de la hoja.

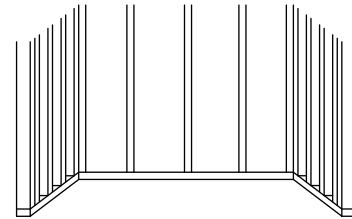

2 Install the rough plumbing.
Installer la plomberie brute.
Instale el tendido de plomería.

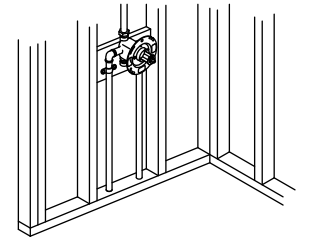

3 Install the drain to the shower base.
Installer le drain sur la base de douche.
Instale el desagüe a la base de la ducha.

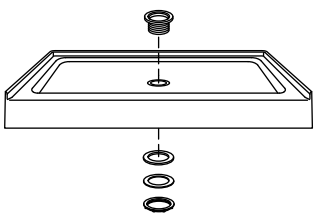

4 Staple the felt pad, if provided, to the subfloor so that all support feet will contact the pad.
Agrafer le tapis en feutre, le cas échéant, sur le sous-plancher de manière à ce que tous les pieds de support entrent en contact avec le tapis.
Engrape el protector de fieltro (si se incluye) al subpiso, de manera que todas las patas de soporte hagan contacto con este protector.

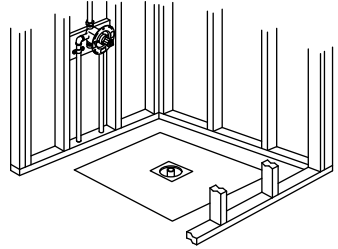

5 Without a pad, set the basin area in 1" (25 mm) to 2" (51 mm) of mortar cement.
S'il n'y a pas de tapis, poser la surface du bac dans du ciment à maçonner de 1 po (25 mm) à 2 po (51 mm).
Sin un protector, coloque el fondo de la unidad sobre una capa de cemento mortero de 1" (25 mm) a 2" (51 mm).

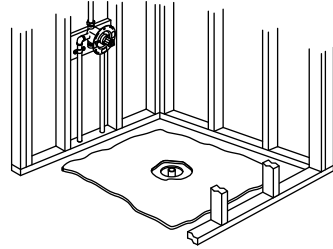

6 Lift and position the shower base in the stud pocket.
Soulever la base de la douche et la mettre en place dans l'ossature porteuse.
Levante y ubique la base de ducha en el encajonado de postes.

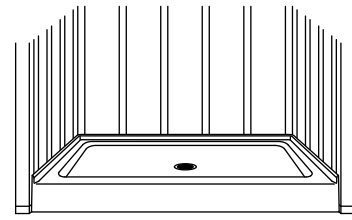

7 With the unit level, shim under the support feet as needed.
Avec le dispositif étant à niveau, placer des cales sous les pieds d'appui au besoin.
Con la unidad nivelada, instale cuñas bajo las patas de soporte según sea necesario.

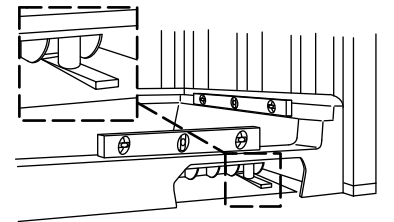

8 Install plastic attachment clips at all stud locations.
Installer des clips de fixation en plastique à chaque emplacement de montant.
Instale clips de sujeción de plástico en todos los lugares donde haya postes de madera.

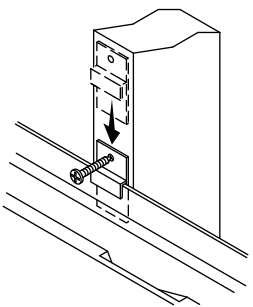

9 Connect the drain to the drain pipe. Position a protective liner in the basin.
Raccorder le drain au tuyau d'évacuation. Placer une couverture de protection dans le bac.
Conecte el desagüe al tubo de desagüe. Coloque un revestimiento protector en el fondo.

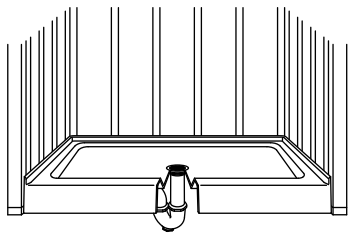

10 Custom Walls: Cut the finished wall as shown. Leave the weep channel open.
Murs sur mesure : Couper le mur fini comme sur l'illustration. Laisser le canal de suintement ouvert.
Paredes personalizadas: Recorte la pared acabada, como se indica. Deje abierto el canal de alivio.

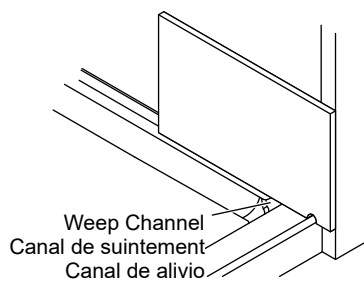

11 Custom Walls: Install furring strips, wallboard, and the finished wall.
Murs sur mesure : Installer les fourrures, le panneau mural et le mur fini.
Paredes personalizadas: Instale listones de enrasar, panel de yeso y la pared acabada.

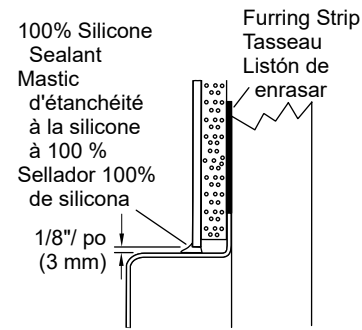

12 STERLING Wall Set: Install the back wall. Insert the tabs into the slots.
Ensemble de murs STERLING : Installer le mur arrière. Insérer les languettes dans les fentes.
Juego de paneles murales STERLING: Instale el panel mural posterior. Introduzca las lengüetas en las ranuras.

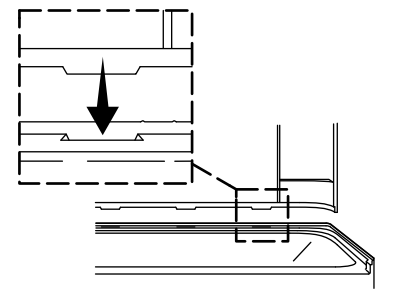

13 Measure, mark, and drill the faucet holes in the drain end wall.
Mesurer, marquer et percer les orifices de robinet dans le panneau mural d'extrémité du drain.
Mida, marque y taladre los orificios para grifería en el panel mural lateral del lado del desagüe.

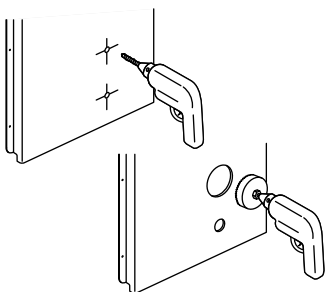

14 Install the end walls. Engage the end wall pins in the back wall slots.
Installer les murs d'extrémité. Engager les goupilles du mur d'extrémité dans les fentes du mur arrière.
Instale los paneles murales laterales. Encaje las clavijas de los paneles laterales en las ranuras del panel posterior.

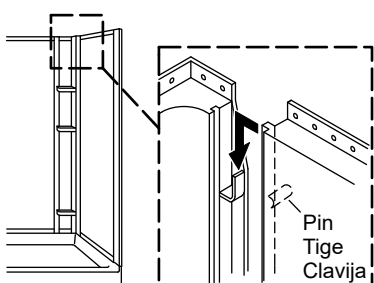

15 The front edges should be flush, with no more than a 1/32" (1 mm) gap.
Les bords avant des panneaux muraux doivent être à ras, avec un espacement de 1/32 po (1 mm) maximum.
Los bordes delanteros deben quedar al ras, con una separación no mayor de 1/32" (1 mm).

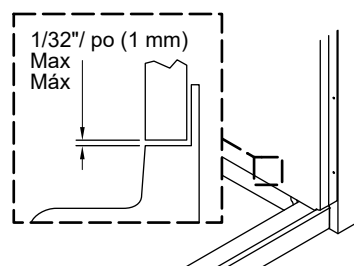

16 Starting at the bottom, install screws through the dimples to secure the flanges to the studs.
En commençant par le bas, installer des vis à travers les alvéoles pour fixer les brides aux montants.
Comenzando en la parte de inferior, instale tornillos a través de las hendiduras para fijar las pestañas a los postes de madera.

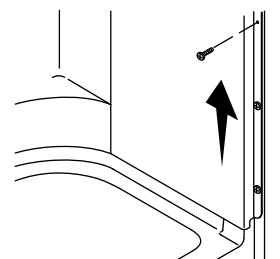

17 Secure the walls to the studs along the top. Use shims as needed.
Fixer les murs sur les montants le long du haut. Utiliser des cales au besoin.
Fije los paneles murales a los postes de madera a lo largo de la parte superior. Utilice cuñas cuando sea necesario.

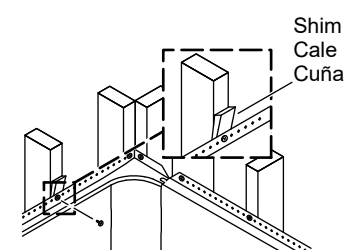

18 Cover the framing with water-resistant wallboard. Install the finished wall material.
Couvrir le cadre avec du panneau mural hydrofuge. Installer le matériau du mur fini.
Cubra la estructura de postes con paneles de yeso resistentes al agua. Instale el material de acabado de la pared.

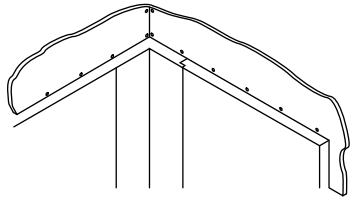

19 Install the faucet trim and accessories. Apply 100% silicone sealant where the faucet trim contacts the wall panels.
Installer la robinetterie et les accessoires. Appliquez du mastic d'étanchéité à la silicone à 100 % à l'endroit où la robinetterie entre en contact avec les panneaux muraux.
Instale la guarnición de la grifería y los accesorios. Aplique sellador 100 % de silicona donde la guarnición de la grifería haga contacto con los paneles murales.

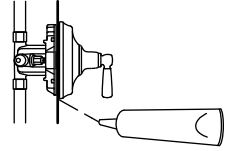

20 After painting, apply 100% silicone sealant where the unit contacts the finished wall.
Après avoir peint, appliquez du mastic à la silicone à 100 % aux points de contact avec le mur fini.
Después de pintar, aplique sellador 100 % de silicona donde la unidad haga contacto con la pared acabada.

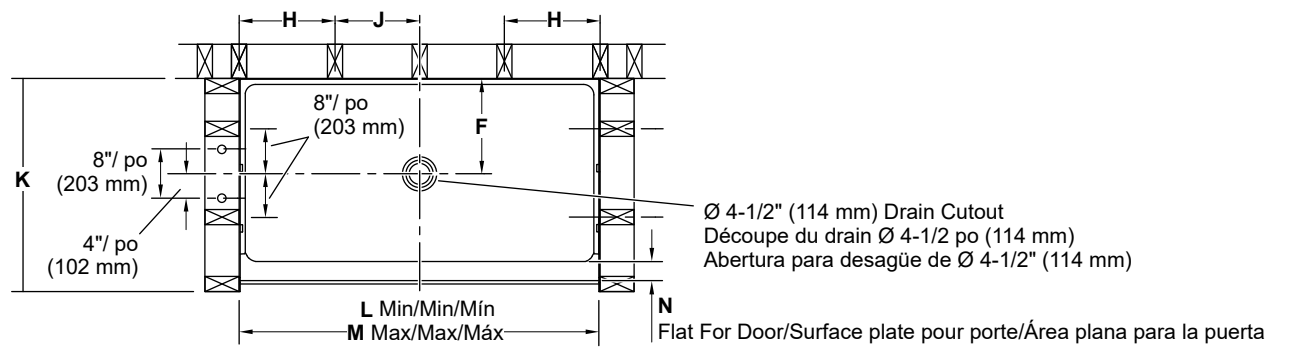
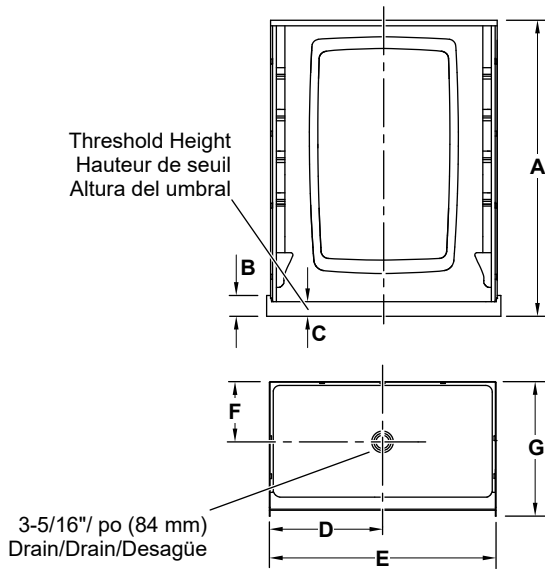
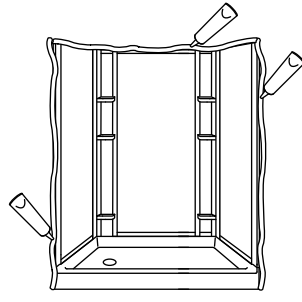

	A	B	C	D	E	F	G	H	J	K	L	M	N
7206 SERIES GUARD+ 36"X36" BASE	-	4-7/8" po (124 mm)	3-13/16" po (97 mm)	18" po (457 mm)	36" po (914 mm)	16-3/4" po (425 mm)	36" po (914 mm)	12" po (305 mm)	-	37-1/4" po (946 mm)	36-1/8" po (918 mm)	36-1/4" po (921 mm)	2-3/4" po (70 mm)
7207 SERIES GUARD+ 42"X42" BASE	-	4-7/8" po (124 mm)	3-13/16" po (97 mm)	21" po (533 mm)	42" po (1067 mm)	19-3/4" po (502 mm)	42" po (1067 mm)	14" po (356 mm)	-	43-1/4" po (1099 mm)	42-1/8" po (1070 mm)	42-1/4" po (1048 mm)	2-3/4" po (70 mm)
7231 SERIES GUARD+ 48"X36" BASE	-	4-9/16" po (116 mm)	3-1/2" po (89 mm)	24" po (610 mm)	48" po (1219 mm)	16-3/8" po (416 mm)	36" po (914 mm)	16" po (406 mm)	-	37-1/4" po (946 mm)	48-1/8" po (1226 mm)	42-1/4" po (1048 mm)	2-1/2" po (64 mm)
7235 SERIES GUARD+ 42"X34" BASE	-	5-7/8" po (149 mm)	4-3/4" po (121 mm)	21" po (533 mm)	42" po (1067 mm)	15-7/8" po (403 mm)	34" po (864 mm)	14" po (356 mm)	-	35-1/4" po (895 mm)	42-1/8" po (1070 mm)	42-1/4" po (1048 mm)	2-1/2" po (64 mm)
7235 SERIES CURVE 42"X34" MODULE	76-15/16" po (1954 mm)	5-7/8" po (149 mm)	4-3/4" po (121 mm)	21" po (533 mm)	42" po (1067 mm)	15-13/16" po (402 mm)	35-1/4" po (895 mm)	14" po (356 mm)	-	35-1/4" po (895 mm)	42-1/8" po (1070 mm)	42-1/4" po (1048 mm)	2-1/2" po (64 mm)
7238 SERIES GUARD+ 60"X36" BASE	-	4-9/16" po (116 mm)	3-1/2" po (89 mm)	30" po (762 mm)	60" po (1524 mm)	16-3/8" po (416 mm)	36" po (914 mm)	14" po (356 mm)	16" po (406 mm)	37-1/4" po (946 mm)	60-1/8" po (1527 mm)	60-1/4" po (1530 mm)	2-1/2" po (64 mm)
7239 SERIES GUARD+ 60"X42" BASE	-	4-9/16" po (116 mm)	3-1/2" po (89 mm)	30" po (762 mm)	60" po (1524 mm)	19-7/8" po (505 mm)	42" po (1067 mm)	14" po (356 mm)	16" po (406 mm)	43-1/4" po (1099 mm)	60-1/8" po (1527 mm)	60-1/4" po (1530 mm)	2-1/2" po (64 mm)
7245 SERIES MEDLEY 36"X36" MODULE	76-1/4" po (1937 mm)	4-7/8" po (124 mm)	3-13/16" po (97 mm)	18" po (457 mm)	36" po (914 mm)	16-3/4" po (425 mm)	37-1/4" po (946 mm)	12" po (305 mm)	-	37-1/4" po (946 mm)	36-1/8" po (918 mm)	36-1/4" po (921 mm)	2-3/4" po (70 mm)
7246 SERIES MEDLEY 48"X36" MODULE	75-15/16" po (1929 mm)	4-9/16" po (116 mm)	3-1/2" po (89 mm)	24" po (610 mm)	48" po (1219 mm)	16-3/8" po (416 mm)	37-1/4" po (946 mm)	16" po (406 mm)	-	37-1/4" po (946 mm)	48-1/8" po (1226 mm)	42-1/4" po (1048 mm)	2-1/2" po (64 mm)
7248 SERIES MEDLEY 60"X36" MODULE	75-15/16" po (1929 mm)	4-9/16" po (116 mm)	3-1/2" po (89 mm)	30" po (762 mm)	60" po (1524 mm)	16-3/8" po (416 mm)	37-1/4" po (946 mm)	14" po (356 mm)	16" po (406 mm)	37-1/4" po (946 mm)	60-1/8" po (1527 mm)	60-1/4" po (1530 mm)	2-1/2" po (64 mm)
7249 SERIES MEDLEY 60"X42" MODULE	75-15/16" po (1929 mm)	4-9/16" po (116 mm)	3-1/2" po (89 mm)	30" po (762 mm)	60" po (1524 mm)	19-7/8" po (505 mm)	43-1/4" po (1099 mm)	14" po (356 mm)	16" po (406 mm)	43-1/4" po (1099 mm)	60-1/8" po (1527 mm)	60-1/4" po (1530 mm)	2-1/2" po (64 mm)

Need help? Contact our Customer Care Center.

- USA/Canada: 1-800-STERLING (1-800-783-7546)
Mexico: 001-877-680-1310
- Service parts: sterlingplumbing.com/parts
- Care and cleaning: sterlingplumbing.com/care-and-cleaning
- Patents: kohlercompany.com/patents

This product is covered under the **STERLING® Vikrell® or Acrylic Baths and Shower Bases Ten-Year Limited Warranty**, found at sterlingplumbing.com/warranty. For a hardcopy of warranty terms, contact the Customer Care Center.

Besoin d'aide? Appeler notre centre de services à la clientèle.

- USA/Canada : 1-800-STERLING (1-800-783-7546)
Mexique : 001-877-680-1310
- Pièces de rechange : sterlingplumbing.com/parts
- Entretien et nettoyage : sterlingplumbing.com/care-and-cleaning
- Brevets : kohlercompany.com/patents

Ce produit est couvert par la garantie limitée de dix ans pour les baignoires et bases de douches **STERLING® Vikrell® ou en acrylique**, fournie sur le site sterlingplumbing.com/warranty. Pour obtenir une copie imprimée des termes de la garantie, s'adresser au centre de services à la clientèle.

¿Necesita ayuda? Comuníquese con nuestro Centro de Atención al Cliente.

- EE. UU./Canadá: 1-800-STERLING (1-800-783-7546), México: 001-877-680-1310
- Piezas de repuesto: sterlingplumbing.com/parts
- Cuidado y limpieza: sterlingplumbing.com/care-and-cleaning
- Patentes: kohlercompany.com/patents

Este producto está cubierto por la **garantía limitada de diez años para bañeras y bases de ducha de acrílico o de® Vikrell® STERLING**, misma que se puede consultar en sterlingplumbing.com/warranty. Si lo desea, solicite al Centro de Atención al Cliente una copia impresa de los términos de la garantía.